

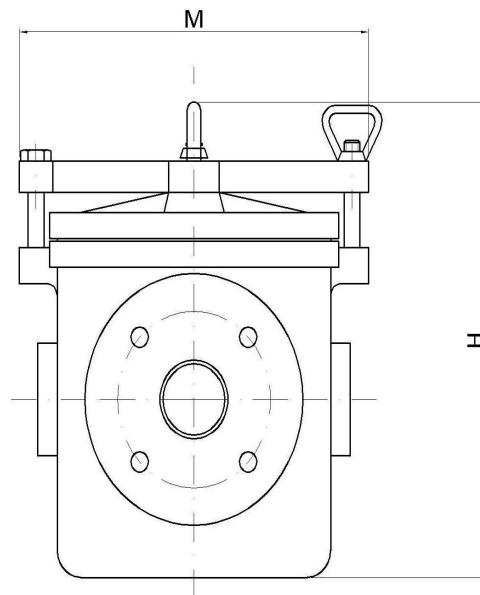

REF./ 40-34 R

CAJA DE FANGO CUADRADA, PASO RECTO

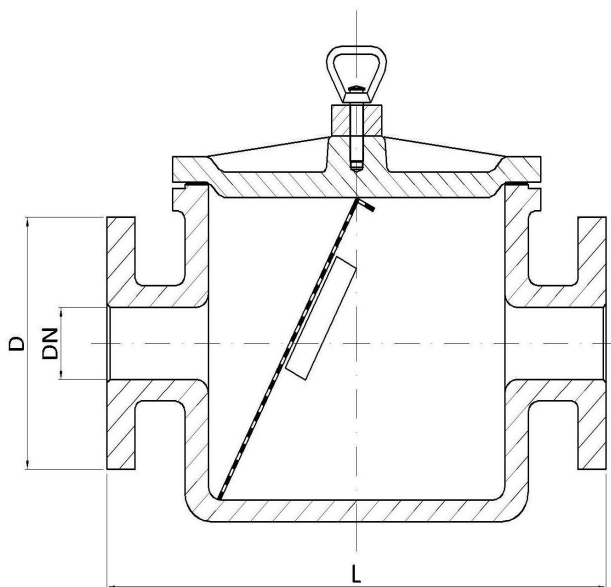

SEGÚN NAE-4620200				
NORMAS DIN - DIMENSIONES EN MILÍMETROS				
DN	D	H	L	M
40	150	307	320	215
50	165	307	320	215
65	185	411	410	296
80	200	411	410	296
100	220	455	440	329
125	250	491	490	374
150	285	491	490	374
200	340	668	750	505
250	395	680	1000	600

DE USO PARA TODAS LAS TUBERÍAS DE ACHIQUE, LASTRE, CIRCULACIÓN Y FILTROS DE FONDO.

LAS CAJAS DE DN-40 A DN-80 LLEVAN UN PUENTE EN LA TAPA, DE DN-100 A DN-150 LLEVAN DOS PUENTES, MAYORES DE DN-150 LLEVAN TAPA CON ESPÁRRAGOS Y TUERCAS.

NOTA 1: OTROS MATERIALES, DIMENSIONES O NORMAS CONSULTAR.

DENOMINACIÓN	MATERIAL
CUERPO / TAPA	BRONCE- ACERO MOLDEADO- HIERRO FUNDIDO- FUNDICIÓN NODULAR
CANASTA	ACERO INOXIDABLE- ACERO GALVANIZADO